

1. Marquer la diagonale en montagne, puis les deux autres plis parallèles en vallée.

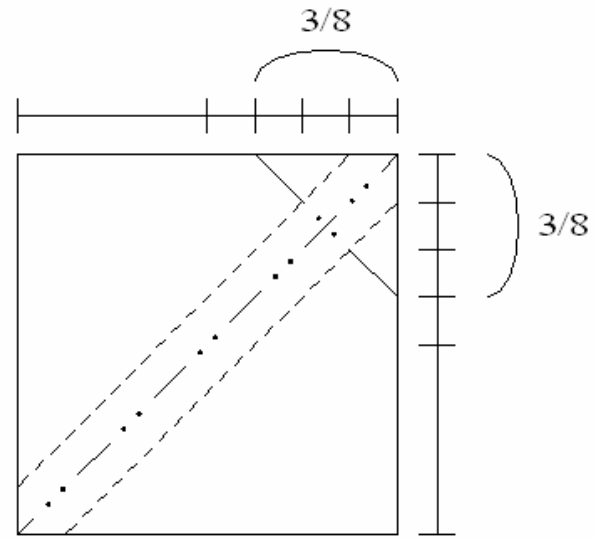

2. Marquer le pli en montagne.

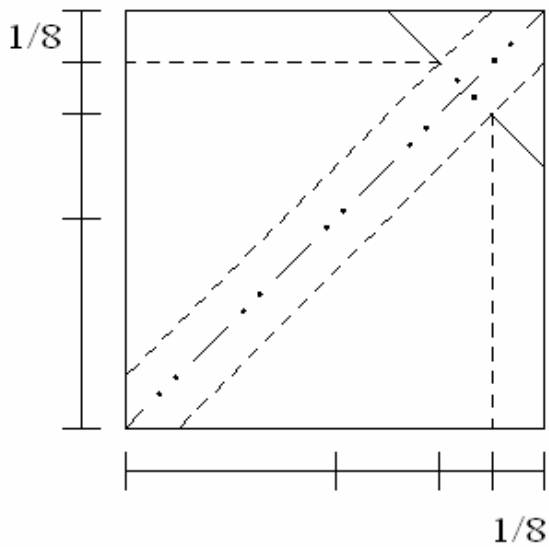

3. Marquer les deux plis en vallée.

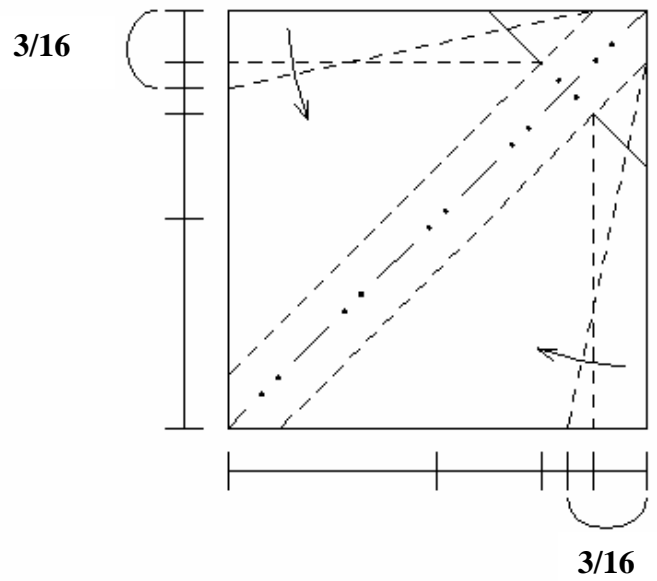

4. Plier les deux petits triangles.

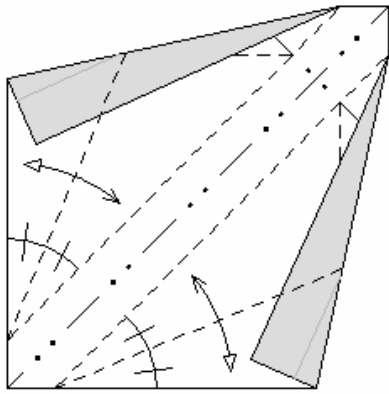

5. Le résultat. Plier et déplier le long des bissectrices.

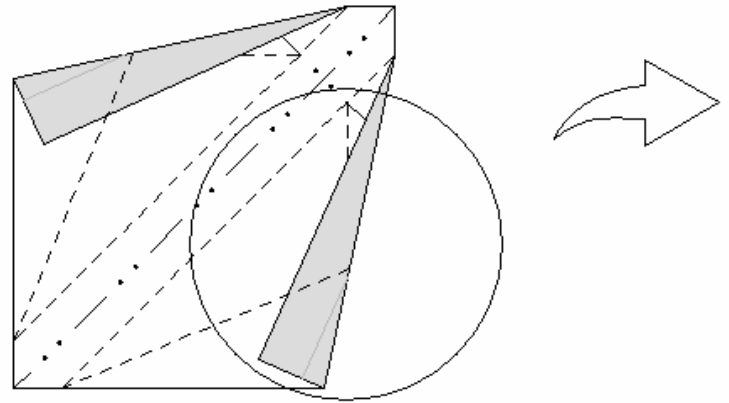

6. Zoom sur le volet en bas à droite.

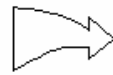
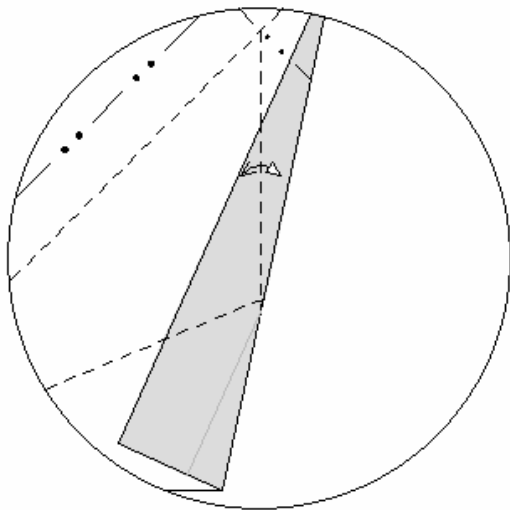

7. Plier et déplier en suivant le pli de l'étape 3. Retour à la vue entière.

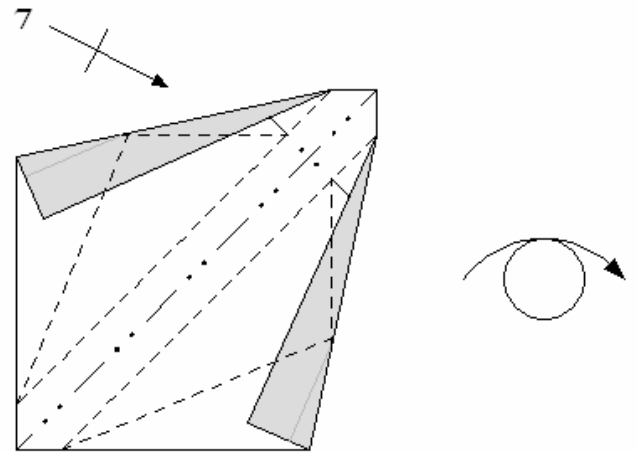

8. Refaire l'étape 7 sur le volet en haut à gauche. Retourner le modèle.

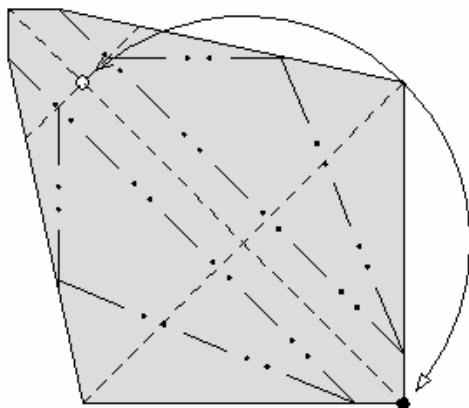

9. Plier et déplier.

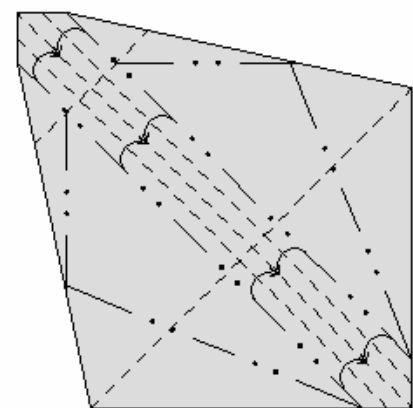

10. Faire un repli de chaque côté de la diagonale en utilisant les plis de l'étape 1.

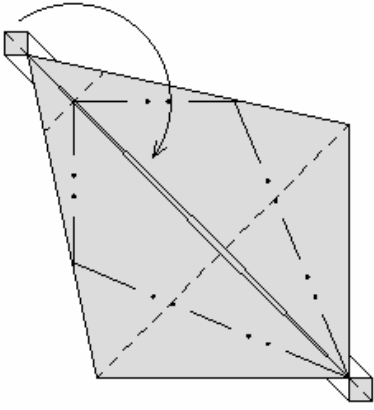

11. Plier la pointe du haut à gauche en suivant le pli de l'étape 2.

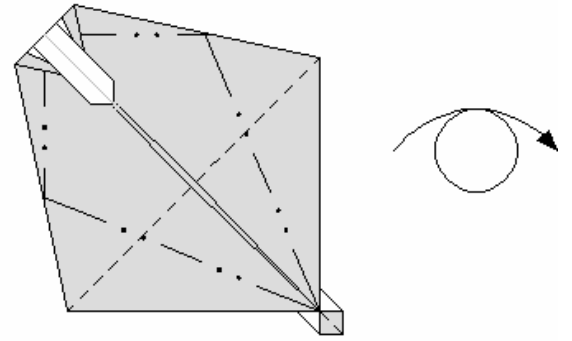

12. Le résultat. Retourner le modèle.

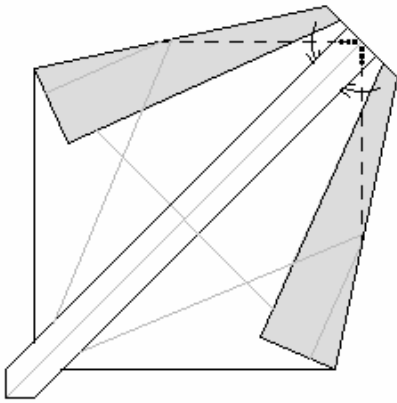

13. Insérer les volets sous la languette centrale.

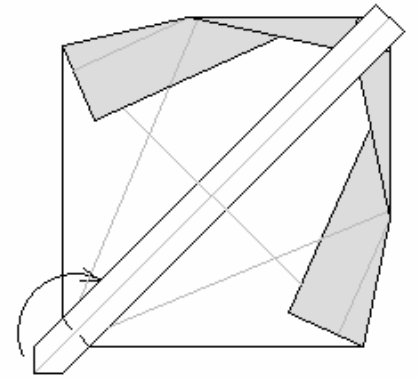

14. Plier en vallée la pointe en bas à gauche.

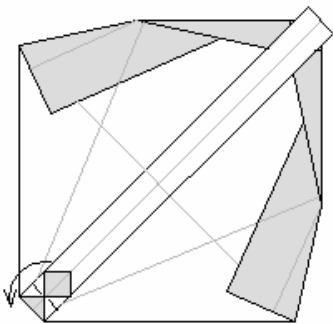

15. Plier à nouveau la pointe en vallée.

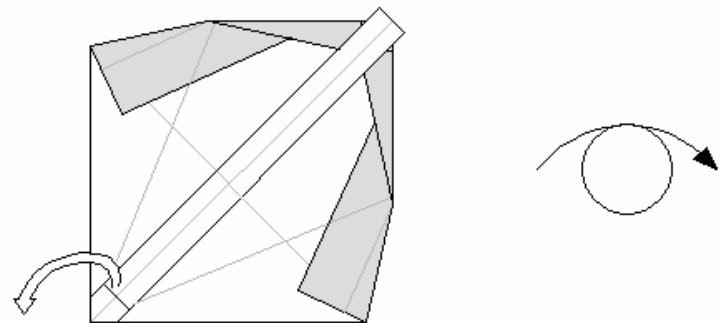

16. Déplier pour revenir à l'étape 14. Retourner le modèle.

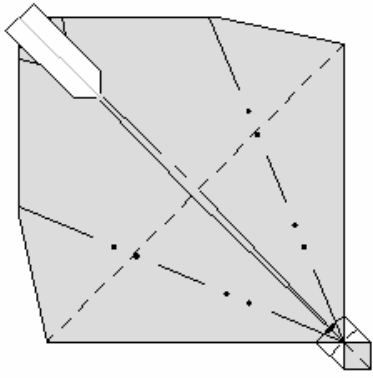

17. Tourner le modèle de 90°.

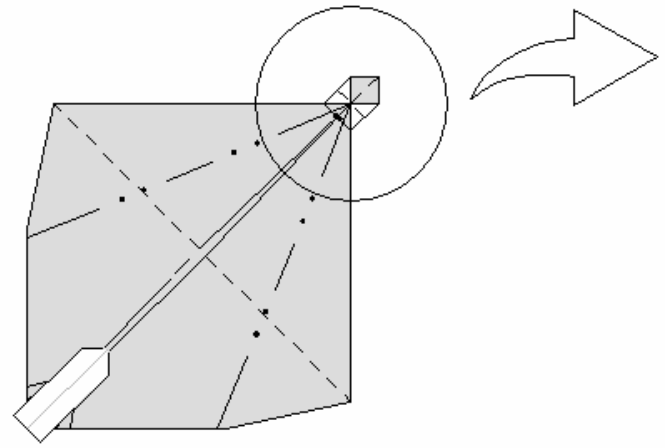

18. Zoom de la pointe en haut à droite.

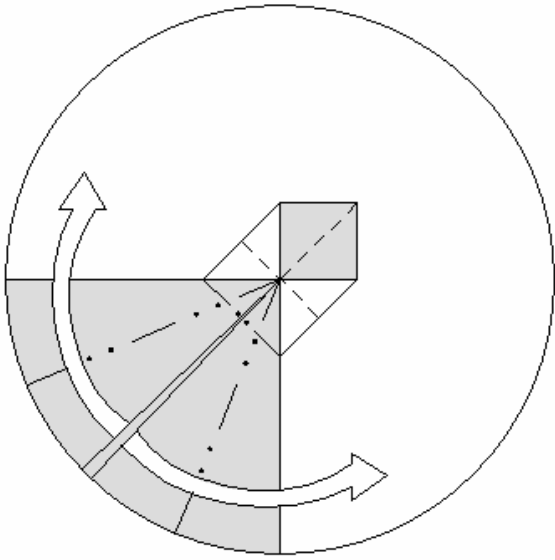

19. Déplier délicatement la partie haute pour former la flèche. En raison des plis réalisés dans la partie basse, le modèle n'est plus plat.

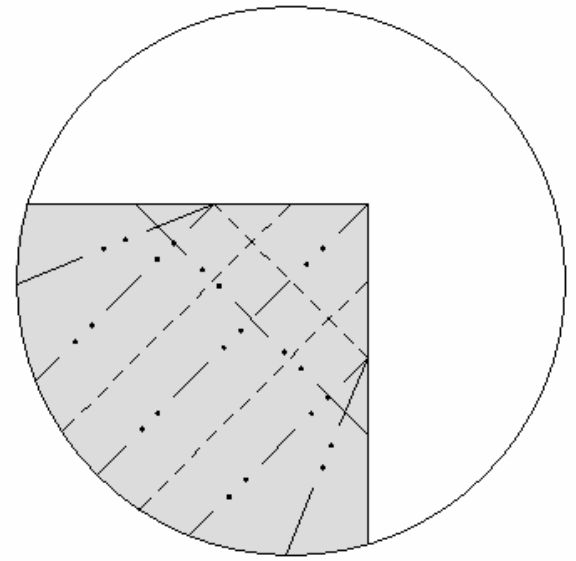

20. Bilan des plis déjà formés. Dans la suite, seuls les plis à reformer seront codés.

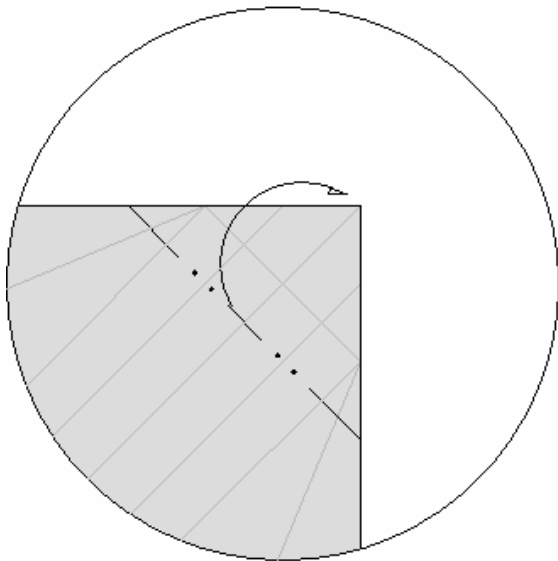

21. Plier en montagne.

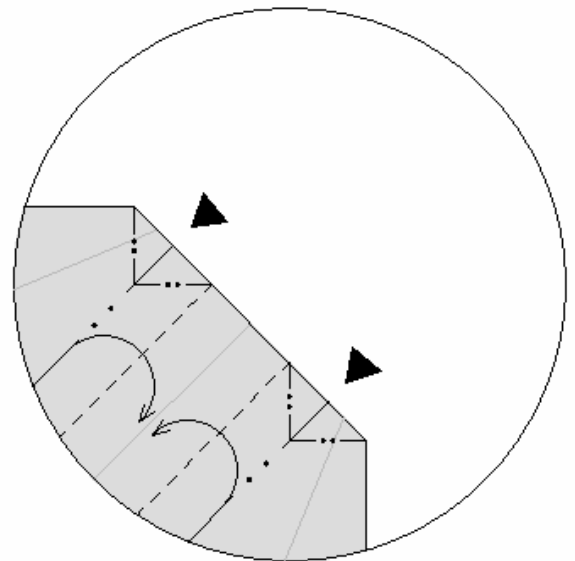

22. Enfoncer aux endroits indiqués en formant à nouveau le repli.

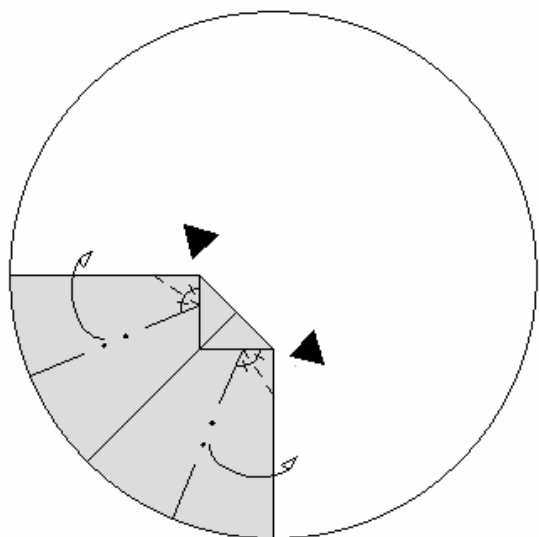

23. Plier une couche de papier de chaque côté. Le bord vertical et le bord horizontal se glissent sous la languette centrale à l'arrière du modèle.

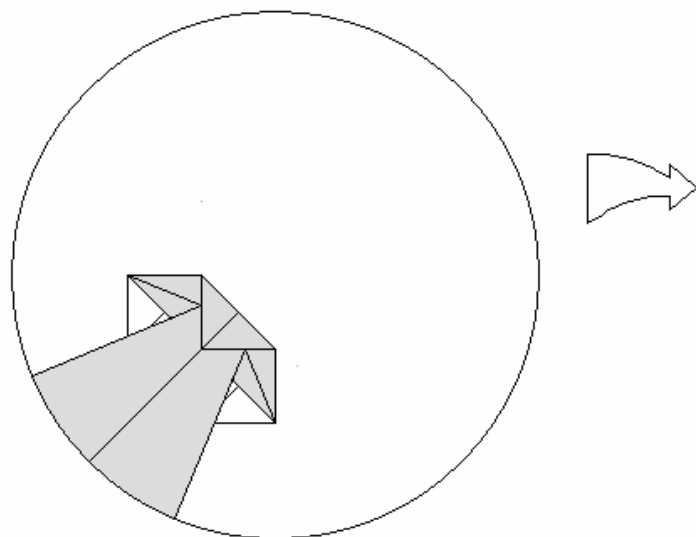

24. Le résultat. Le modèle est à nouveau à plat. Retour à la vue entière.

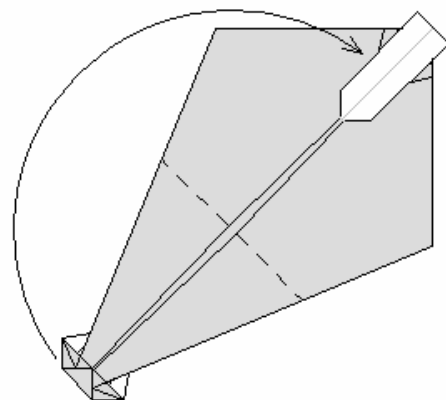
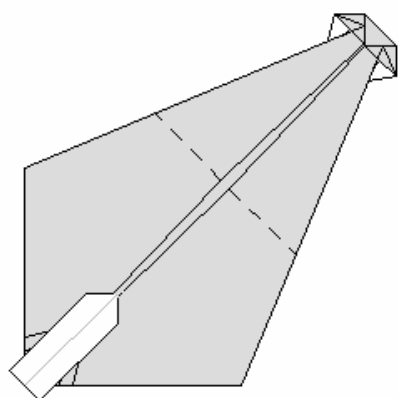

25. Tourner le modèle de 180°.

26. Relever la partie basse.

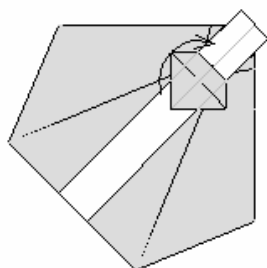

27. Plier la pointe de flèche en vallée. Vue agrandie du modèle.

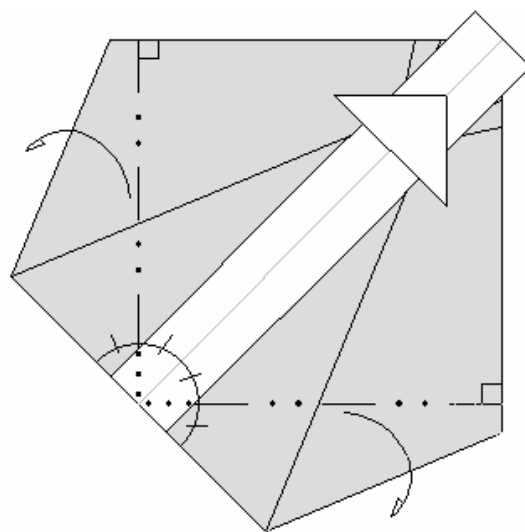

28. Plier en montagne les deux volets, ils se glisseront derrière sous la languette centrale.

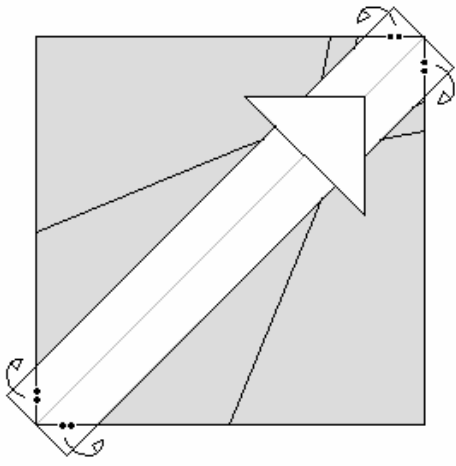

29. Plier les quatre coins en montagne.

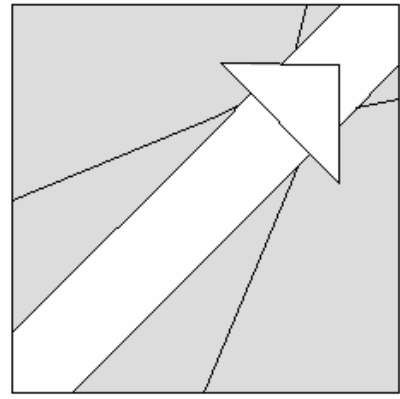

30. La partie supérieure de la languette peut se glisser dans la flèche pour maintenir l'ensemble à plat.

Le logo d'origine

