

1. Marquer le pli à la moitié puis au cinquième de la partie supérieure.

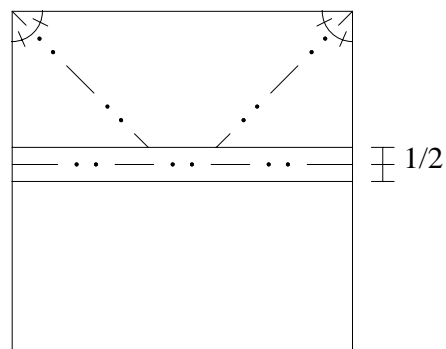

2. Marquer les deux bissectrices et le pli montagne entre les deux plis de l'étape 1.

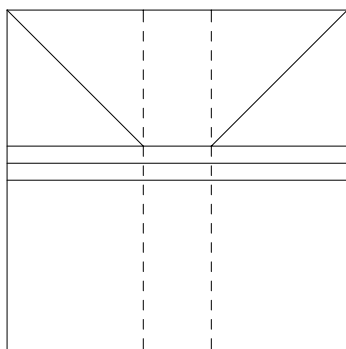

3. Marquer les deux plis vallée.

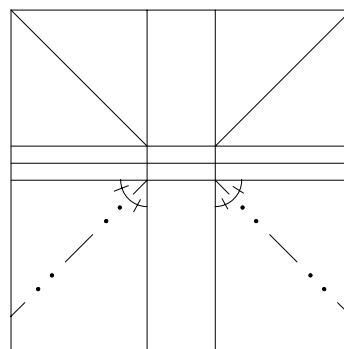

4. Marquer les deux bissectrices en montagne.

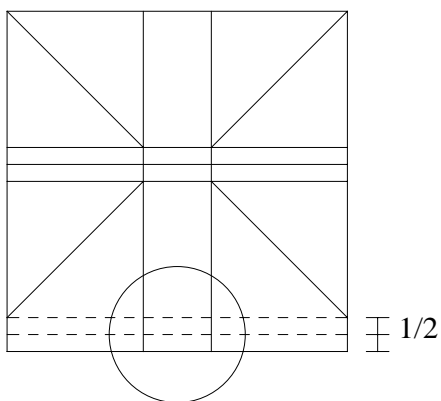

5. Marquer le pli vallée le plus haut puis celui près du bord inférieur. Zoom.

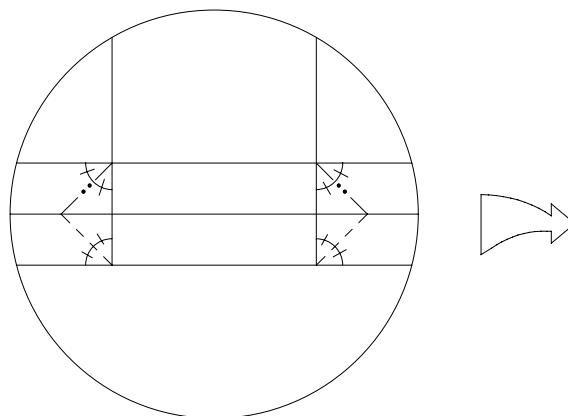

6. Marquer les bissectrices : deux en vallée et deux en montagne. Retour à la vue entière.

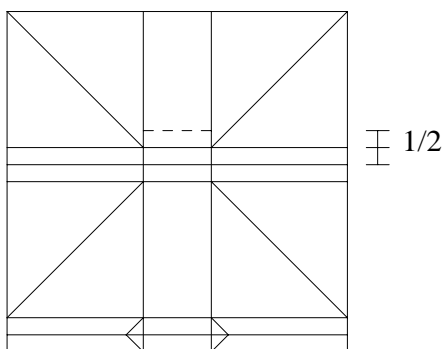

7. Marquer le pli vallée.

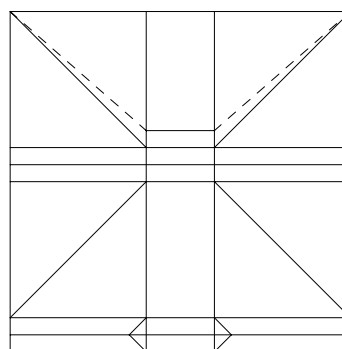

8. Marquer les deux plis vallée.

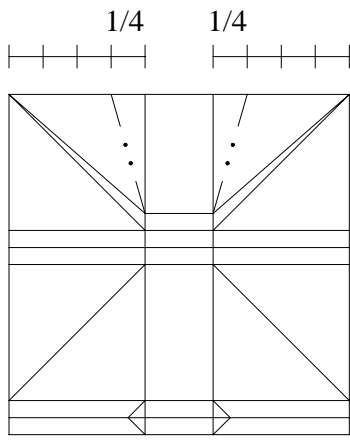

9. Marquer les deux plis montagne.

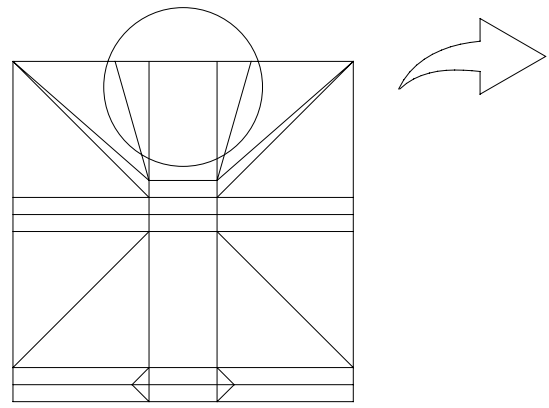

10. Zoom.

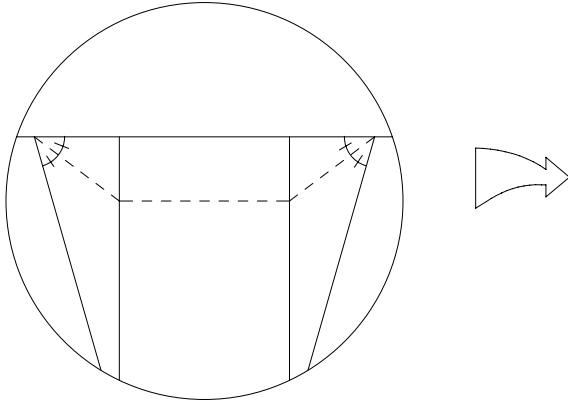

11. Marquer les deux bissectrices puis le dernier pli vallée. Retour à la vue entière.

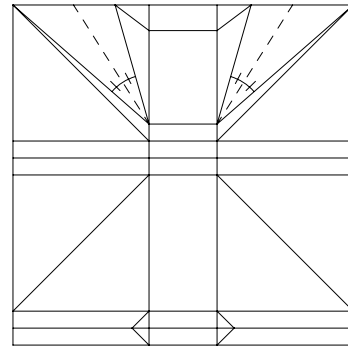

12. Marquer les deux bissectrices en vallée.

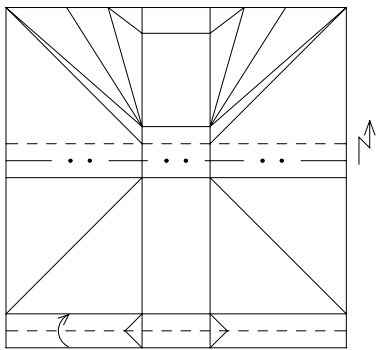

13. Plier en vallée en bas et effectuer un repli.

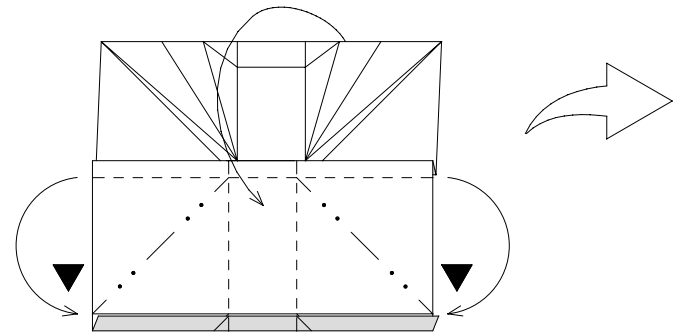

14. Redresser la partie du haut à la verticale, puis rabattre les extrémités de ce plis vers soi : les plis montagne se lèvent.

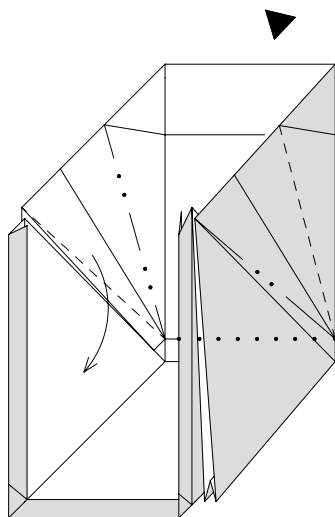

15. Glisser la partie verticale du fond à l'intérieur en suivant les plis.

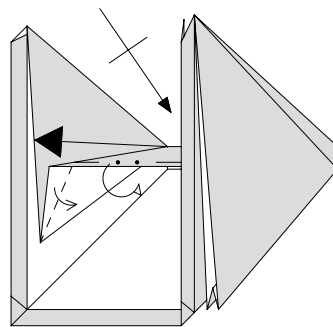

16. Plier en appuyant aux deux coins (un seul est visible).

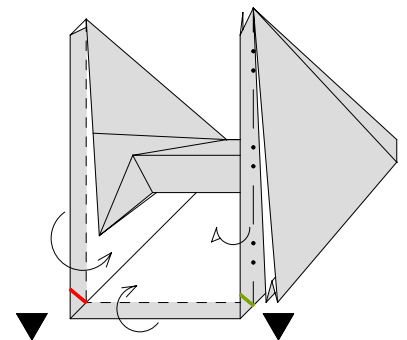

17. Plier toutes les épaisseurs en appuyant aux deux coins en incorporant les deux petits plis de l'étape 6 (rouge : montagne, vert : vallée).

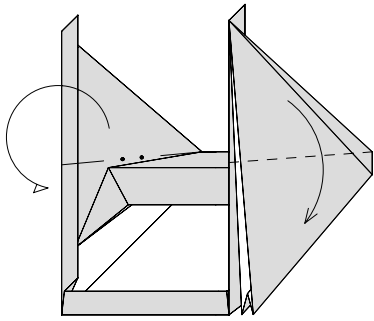

18. Plier toutes les épaisseurs à gauche et à droite en se servant des plis de l'étape 12.

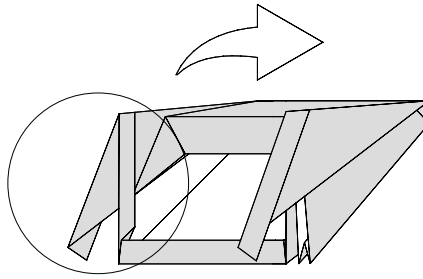

19. Zoom.

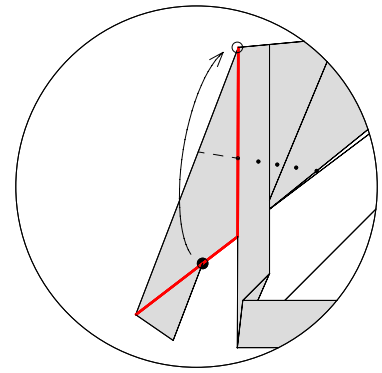

20. Plier pour avoir à la fois les deux repères qui coïncident et les deux bords rouges qui se superposent.

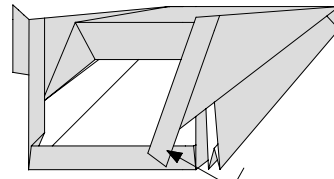
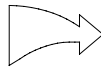
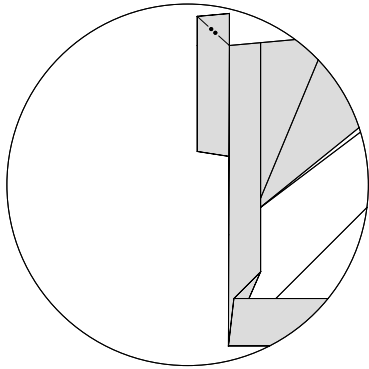

20 - 21

21. Plier en montagne le petit coin et l'insérer entre les épaisseurs. Retour à la vue entière.

22. Refaire les étapes 20 et 21 à droite.

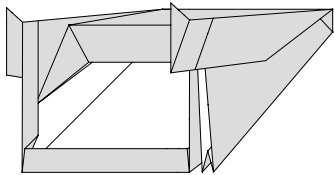

23. Vue de dessous. L'avant du bobsleigh sera en haut.

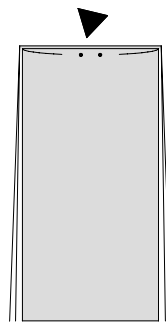

24. Arrondir l'avant.

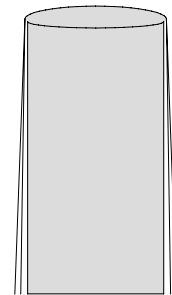

25. Retour à la vue précédente.

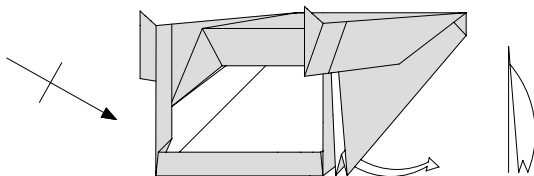

26. On peut "profiler" légèrement l'habicacle en arrondissant les volets latéraux.

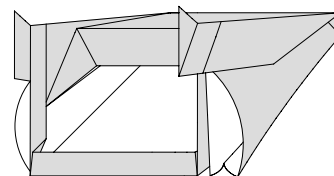

27. Le résultat.