

Chauve-souris qui dort

Un carré de 20 cm donne un modèle d'environ 23 cm de long.

Téléchargé sur passionorigami.com

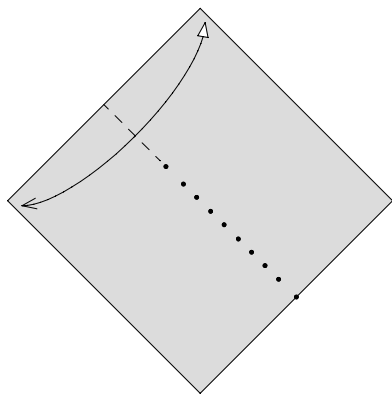
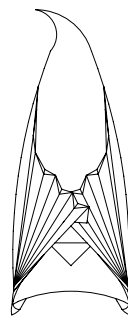

1. Faire une marque légère sur le bord gauche.

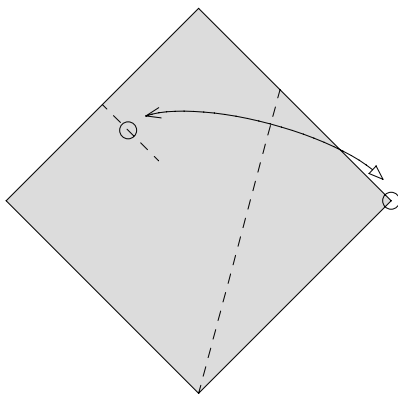

2. Plier puis déplier.

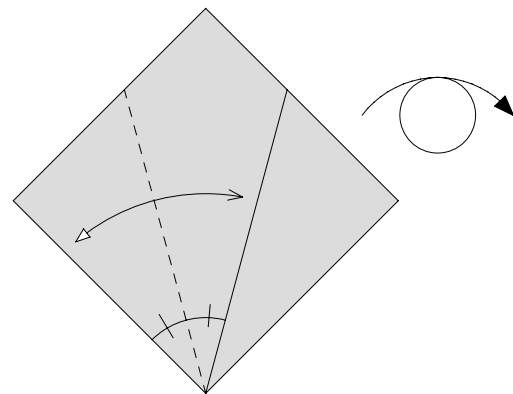

3. Plier puis déplier le long de la bissectrice. Retourner le modèle.

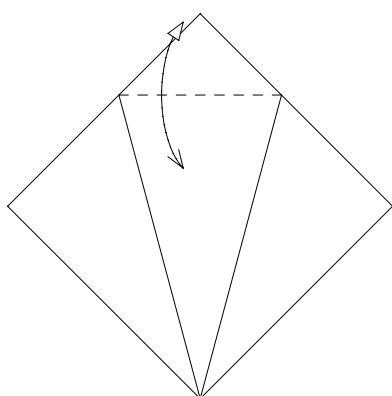

4. Plier puis déplier.

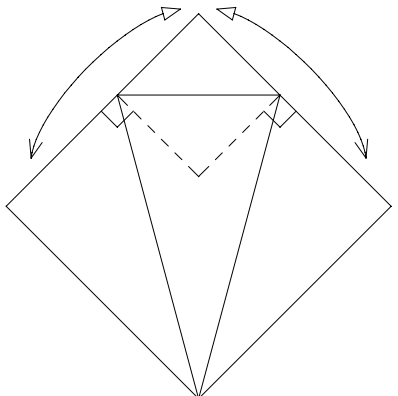

5. Marquer les plis indiqués.

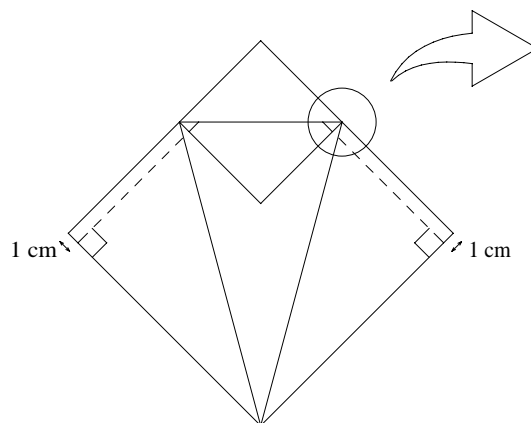

6. Marquer les plis indiqués. Zoom.

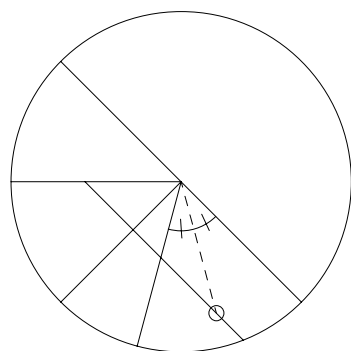

7. Plier et déplier le long de la bissectrice. Noter le point de référence. Retour à la vue entière.

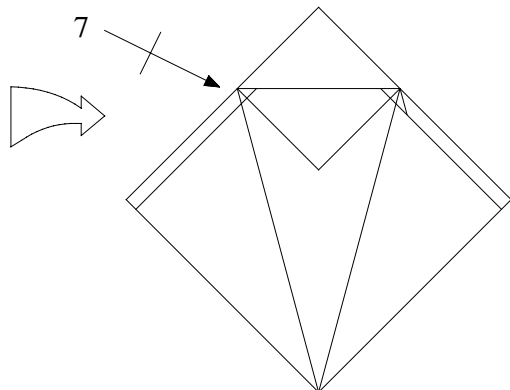

8. Répéter l'étape 7 à gauche.

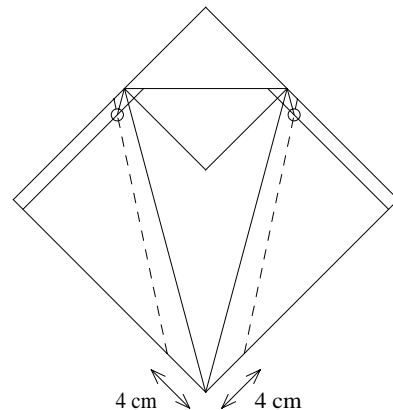

9. Marquer les plis comme indiqués. Ces plis conduisent aux points de référence (étape 7).

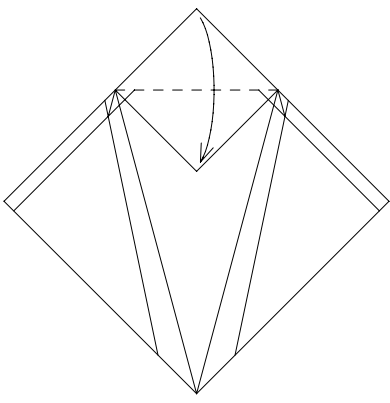

10. Plier comme indiqué.

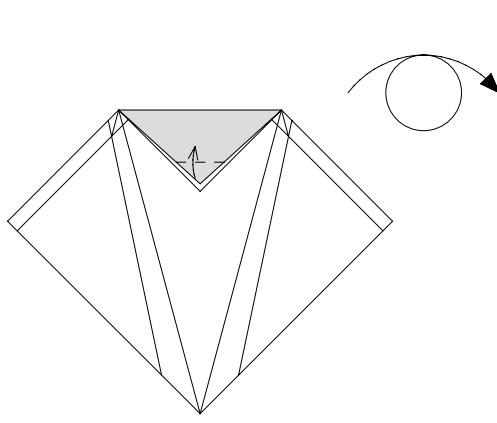

11. Plier un petit coin.
Retourner le modèle.

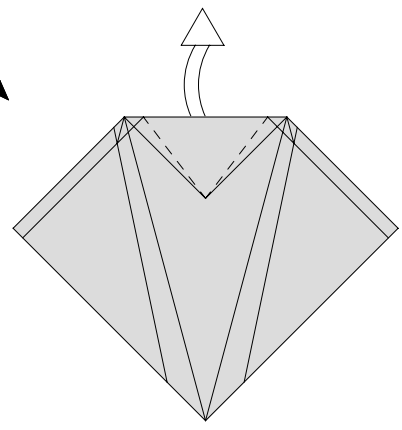

12. Plier comme indiqué sur toutes les épaisseurs puis déplier pour revenir à l'étape 10.

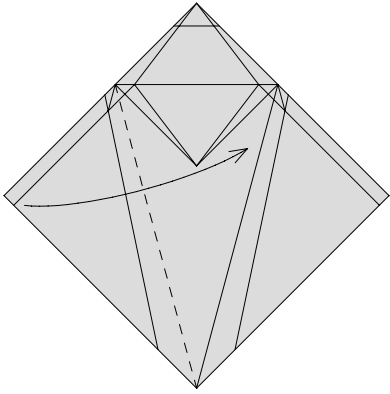

13. Plier le volet vers la droite.

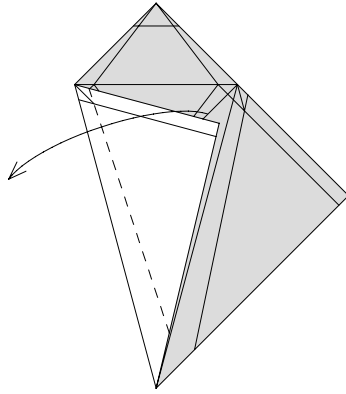

14. Plier le volet vers la gauche.

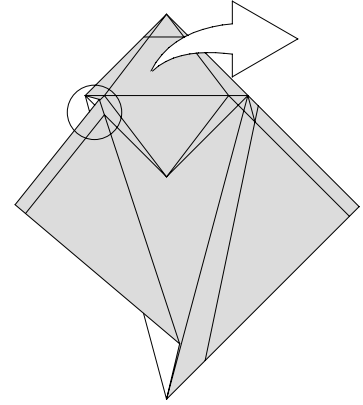

15. Le résultat. Zoom.

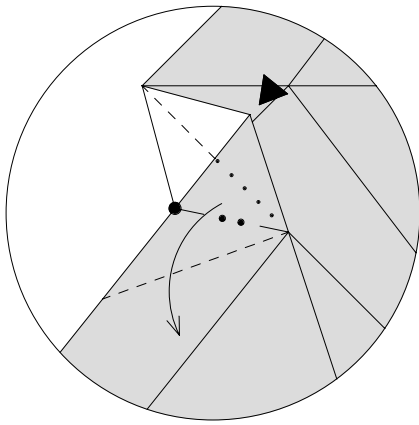

16. Effectuer un pli pivot.

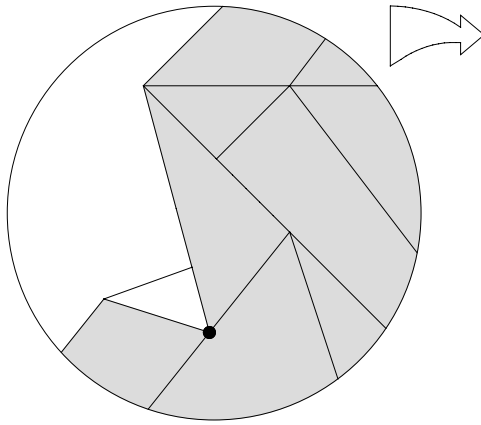

17. Le résultat. Retour à la vue entière.

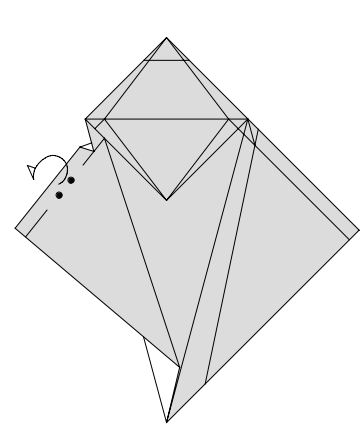

18. Plier en montagne le volet vers l'arrière.

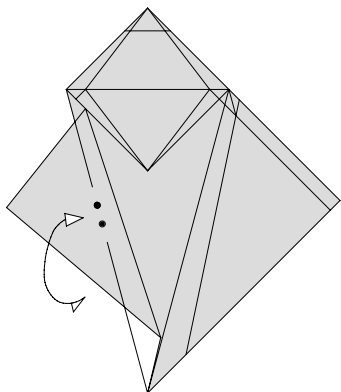

19. Plier en montagne le volet vers l'arrière puis déplier.

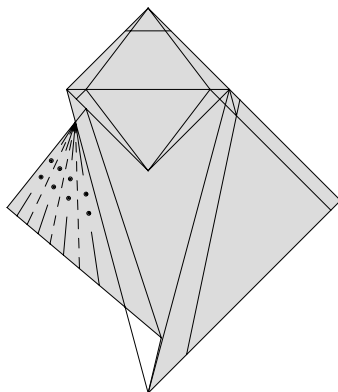

20. Marquer des plis en accordéon.

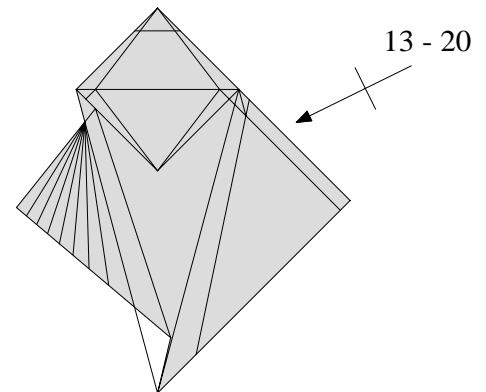

21. Répéter les étapes 13 à 20 sur l'aile droite.

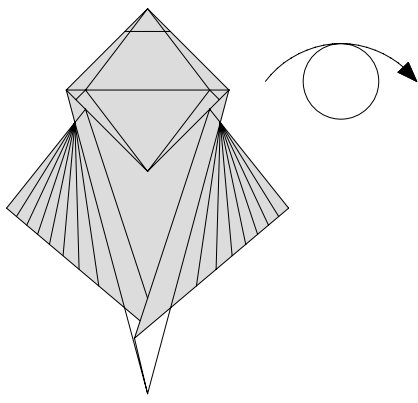

22. Retourner le modèle.

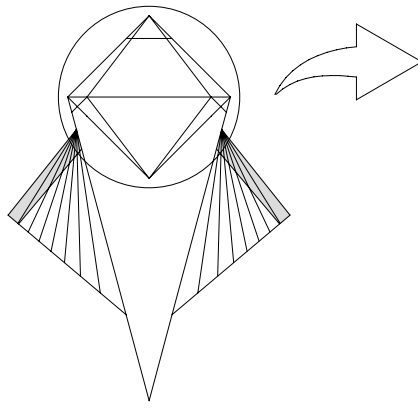

23. Zoom.

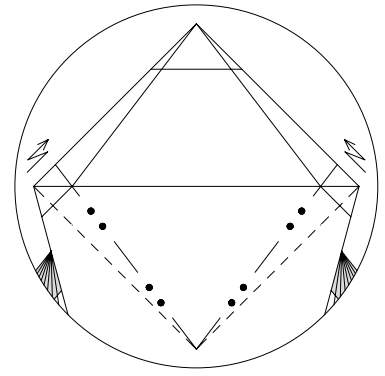

24. Effectuer deux replis. Le modèle n'est plus plat.

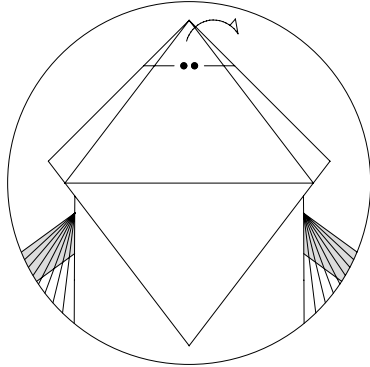

25. Refaire le pli de l'étape 11.

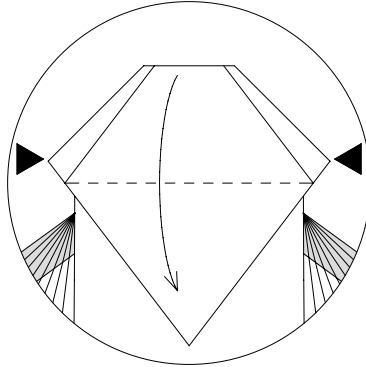

26. Appuyer légèrement sur les oreilles tout en repliant le haut de la tête.

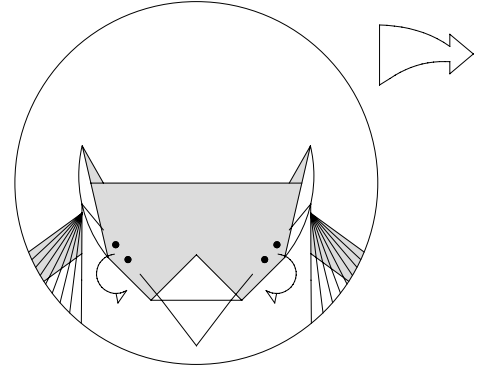

27. Glisser l'excès de papier dans les replis de l'étape 24. Cela verrouille l'ensemble. Retour à la vue entière.

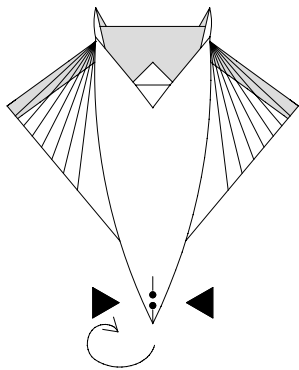

28. Pincer la "queue" et la tordre pour créer un "crochet".

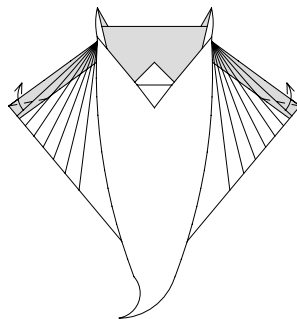

29. Plier en vallée un peu de papier sur chaque aile pour créer des "griffes".

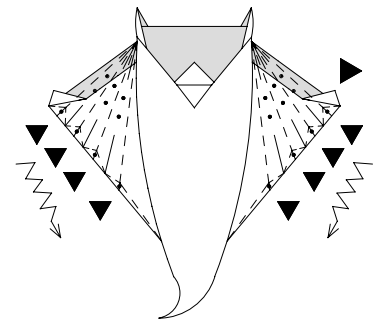

30. Effectuer une série de plis inversés intérieurs tout en repliant les accordéons de l'étape 20.

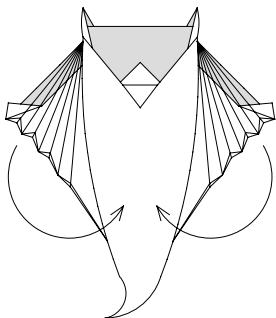

31. En utilisant le pli de l'étape 19, rabattre les ailes et ajuster pour obtenir l'étape 32.

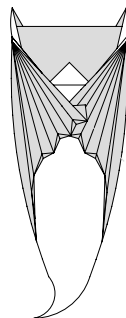

32. Modeler la tête et les oreilles.

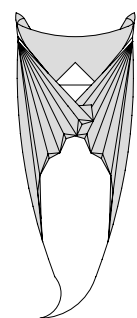

33. Le résultat.